

Трехходовой регулирующий клапан для отопительных, вентиляционных и климатических установок - Фиг. 485/487

Проходной регулирующий клапан для отопительных, вентиляционных и климатических установок - Фиг. 486/488

ARI-STEVI® H 485 / 486

Электропривод ARI-PACO

- напряжение питания двигателя 24 В/50 Гц
управление 0-10 В
- ручное аварийное управление
- механический индикатор хода
- возможна комплектация дополнительными устройствами, например, потенциометром

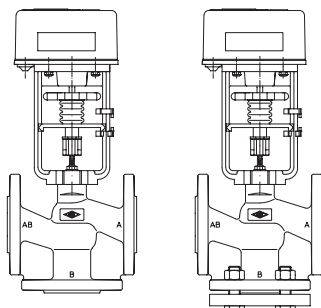

Стр. 2

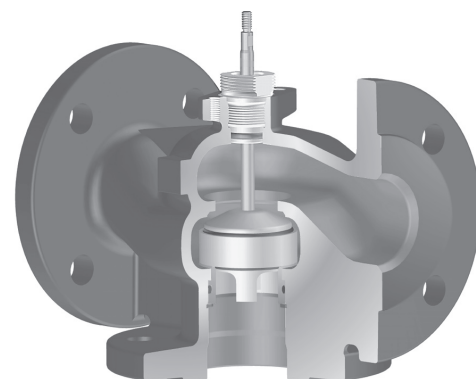

Фиг. 485

ARI-STEVI® H 485 / 486

Электропривод ARI-PREMIO

- класс защиты IP 65
- выключатель по крутящему моменту (2 шт.)
- ручное аварийное управление
- возможна комплектация дополнительными устройствами, например, потенциометром

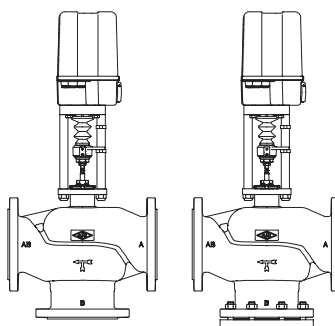

Стр. 4

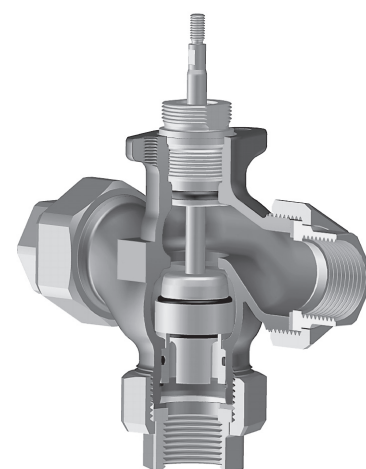

Фиг. 487

ARI-STEVI® H 487 / 488

Электропривод ARI-PACO

- напряжение питания двигателя 24 В/50 Гц
управление 0-10 В
- напряжение питания двигателя 24/230 В
переменного тока, трехточечное управление
- ручное аварийное управление
- механический индикатор хода
- возможна комплектация дополнительными устройствами, например, потенциометром

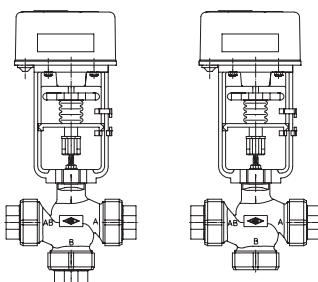

Стр. 8

Особенности

- компактный конструктивный ряд
- герметичное закрытие (DN 15-100)
- рабочая температура макс. 130°C
- Значение Kvs 0,63 -1000 (Фиг. 487/488 0,63 - 40)
- возможно понижение значений Kvs
- графические характеристики: равнопроцентная / линейная
- шток из 1.4571, накатно полированный
- уплотнение штока с малыми потерями на трение
- не требующее тех. обслуживания уплотнение штока
- Номинальное давление PN6 и PN16 (Фиг. 487/488 PN16)
- Номинальный диаметр DN 15-250 (Фиг. 487/488 DN 15-50)
- возможна поставка больших номинальных диаметров в других сериях ARI

Трехходовой регулирующий клапан с фланцами, для отопительных, вентиляционных и климатических установок - Фиг. 485

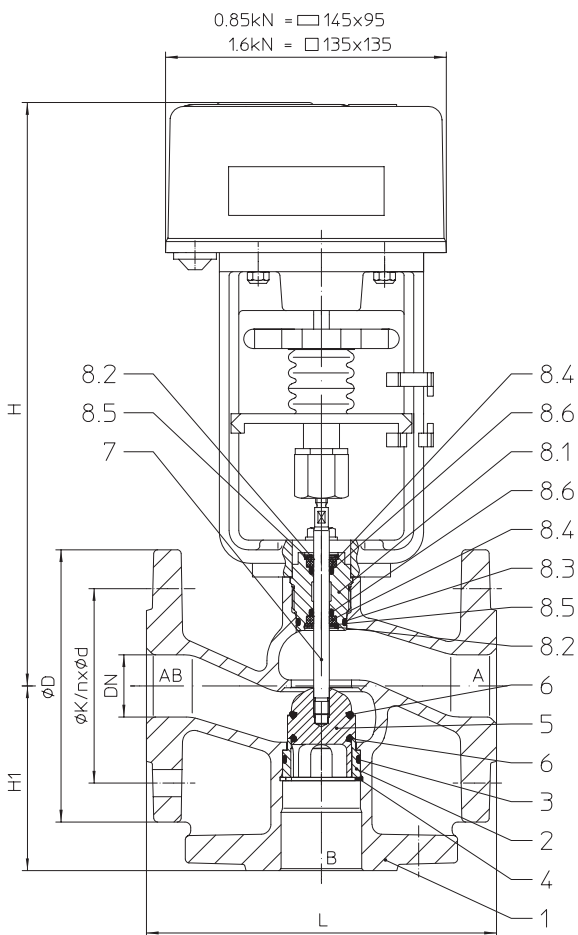

Фигура	Номинальное давление	Материал	Номинальный диаметр
10.485	PN6	EN-JL1040	DN15-100
12.485	PN16	EN-JL1040	DN15-100
10.486	PN6	EN-JL1040	DN15-100
12.486	PN16	EN-JL1040	DN15-100

Другие материалы и исполнения по запросу.

Рабочая температура

- 0°C до +130°C; с обогревом штока до -10°C

Уплотнение штока

- Кольцевое уплотнение

Исполнения затвора

- Параболический затвор / шлицевой затвор

Направляющие устройства

- Направляющая шпинделя и посадочного кольца

Графическая характеристика

- А равнопроцентная / В линейная

Диапазон регулирования

- 30 : 1

Класс герметичности (Седельное кольцо / Затвор-класс утечки)

- металл / EPDM - класс утечки 1 DIN 3230 T3 BN при поданном давлении закрытия

Технические характеристики привода указаны в соответствующем техпаспорте к приводу.

Области применения

Отопительные, вентиляционные, климатические установки, и т.д.
(Другие области применения - по запросу)

Некоторые из возможных рабочих сред

вода, вода с антифризом, и т.д.
(прочие рабочие среды - по запросу)

Проходной регулирующий клапан с фланцами, для отопительных, вентиляционных и климатических установок - Фиг. 486

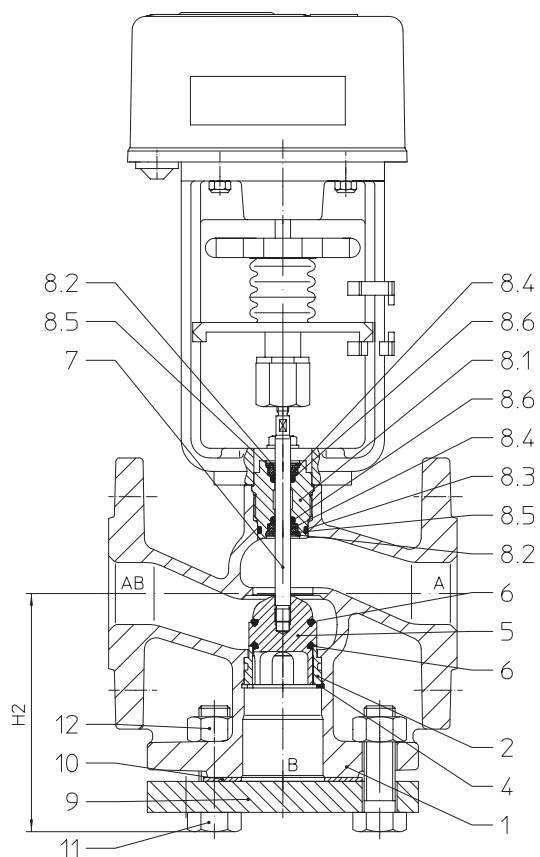

Габаритные размеры и масса

		DN	15	20	25	32	40	50	65	80	100	
L		(мм)	130	150	160	180	200	230	290	310	350	
Фиг. 485	H	(мм)	283	283	289	293	301	301	--	--	--	
	H1	(мм)	65	70	75	95	100	100	--	--	--	
	ARI-PACO 0,85 кН	PN6/16	(кг)	3,3/4,1	4,3/5	5/6	6,8/8,5	8,8/11	10/14	--	--	--
	H	(мм)	--	--	--	--	--	--	490	500	515	
	H1	(мм)	--	--	--	--	--	--	120	130	150	
	ARI-PACO 1,6 кН	PN6/16	(кг)	--	--	--	--	--	--	18/23	25/28	35/38
Фиг. 486	H	(мм)	283	283	289	293	301	301	--	--	--	
	H2	PN6	(мм)	86	93	98	119	124	124	--	--	--
		PN16	(мм)	89	96	101	123	128	130	--	--	--
	ARI-PACO 0,85 кН	PN6/16	(кг)	3,9/6,1	5,2/6,3	6,1/7,6	8,3/11	11/13	12/17	--	--	--
	H	(мм)	--	--	--	--	--	--	490	500	515	
	H2	PN6	(мм)	--	--	--	--	--	--	144	158	178
		PN16	(мм)	--	--	--	--	--	--	150	162	182
	ARI-PACO 1,6 кН	PN6/16	(кг)	--	--	--	--	--	--	22/27	29/34	41/45

Стандартные размеры фланцев см. на стр. 10.

Монтажная длина клапанов FTF базовой серии 1 согласно DIN EN 558

макс. допустимые давления закрытия при течении под затвор при P2 = 0.

Соблюдайте ограничения согласно таблице соотношений температур/давлений, см. стр. 8.

Для выбора затвора соблюдайте нормативные показатели согласно „Выбору ARI-STEVl“ см. технический паспорт.

		Тип 485 режим смесителя					Тип 486 прямопроходный режим				
DN		15	20	25	32	40	50	65	80	100	
Седельное кольцо-Ø (мм)		18	21	27	31	41	51	66	81	101	
Стандартные значения Kvs		4	6,3	10	16	25	40	63	100	160	
Сниженные значения Kvs		2,5 / 1,6 / 1,0 / 0,63	4	6,3	10	16	25	40	63	100	
Ход (мм)		14					30				
Макс. доп. дифференциальное давление при расходе (бар)		2			1,5			1	0,8	0,6	
Привод ARI-PACO 0,85 кН	Давление закрытия (бар)	16	16	11,3	8,3	4,4	2,6	--	--	--	
	Время перемещения (с) (Скорость перемещения 0,11 мм/с)	127					--				
Привод ARI-PACO 1,6 кН	Давление закрытия (бар)	--	--	--	--	--	--	3,2	2	1,2	
	Время перемещения (с) (Скорость перемещения 0,15 мм/с)	--					200				

Перечень деталей

Дет.	Обозначение	Фиг. 10.485 / 12.485	Фиг. 10.486 / 12.486
1	Корпус	EN-GJL-250 , EN-JL1040	
2	Кольцо седла *	X20Cr13+QT, 1.4021+QT	
3	Кольцевое уплотнение *	EPDM	
4	Стопорное кольцо *	FSt	
5	Затвор *	CuZn39Pb3, CW614N	
6	Кольцевое уплотнение *	EPDM	
7	Шпindelь *	X6CrNiMoT17-12-2, 1.4571	
8.1	Резьбовое соединение *	CuZn39Pb3, CW614N	
8.2	Стопорное кольцо *	CuSn8, CW453K	
8.3	Кольцевое уплотнение *	EPDM	
8.4	Втулка *	PTFE	
8.5	Шайба *	CuZn37, CW508L	
8.6	Кольцевое уплотнение *	EPDM	
9	Фланец	--	S235JR, 1.0037
10	Уплотнение *	--	Центеллен
11	Шестигранные болты	--	5.6 - A2B
12	Шестигранная гайка	--	C35E - A2B

* Запасные части (Дет. 8.1 - 8.6 поставляются единым узлом)

Соблюдайте требования, содержащиеся в нормативной и технической документации!

В системах, отвечающих требованиям TRD 110, не допускается применение арматуры ARI из EN-JL1040.

На точность изготовления действует допуск по TRB 801 № 45 (по TRB 801 № 45 применение EN-JL1040 не допускается)

Инженер-конструктор установки отвечает за правильность выбора запорно-регулирующей арматуры.

Трехходовой регулирующей клапан с фланцами, для отопительных, вентиляционных и климатических установок - Фиг. 485

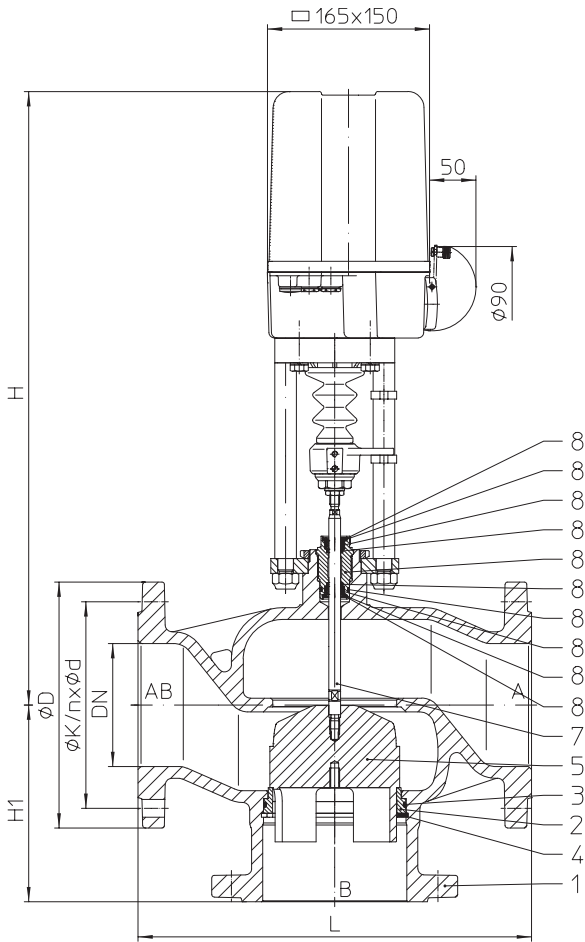

Фигура	Номинальное давление	Материал	Номинальный диаметр
12.485	PN16	EN-JL1040	DN125-150
12.486	PN16	EN-JL1040	DN125-150
Другие материалы и исполнения по запросу.			
Рабочая температура			
• 0°C до +130°C; с обогревом шпинделя до -10°C			
Уплотнение штока			
• Кольцевое уплотнение			
Исполнения затвора			
• Параболический затвор / шлицевой затвор			
Направляющие устройства			
• Направляющая шпинделя и посадочного кольца			
Графическая характеристика			
• А равнопроцентная / В линейная			
Диапазон регулирования			
• 30 : 1			
Класс герметичности (Седельное кольцо / Затвор-класс утечки)			
• 0,05% от Kvs			
Технические характеристики привода указаны в соответствующем техпаспорте к приводу.			

Области применения
 Отопительные, вентиляционные, климатические установки, и т.д.
 (Другие области применения - по запросу)

Некоторые из возможных рабочих сред
 вода, вода с антифризом, и т.д.
 (прочие рабочие среды - по запросу)

Проходной регулирующей клапан с фланцами, для отопительных, вентиляционных и климатических установок - Фиг. 486

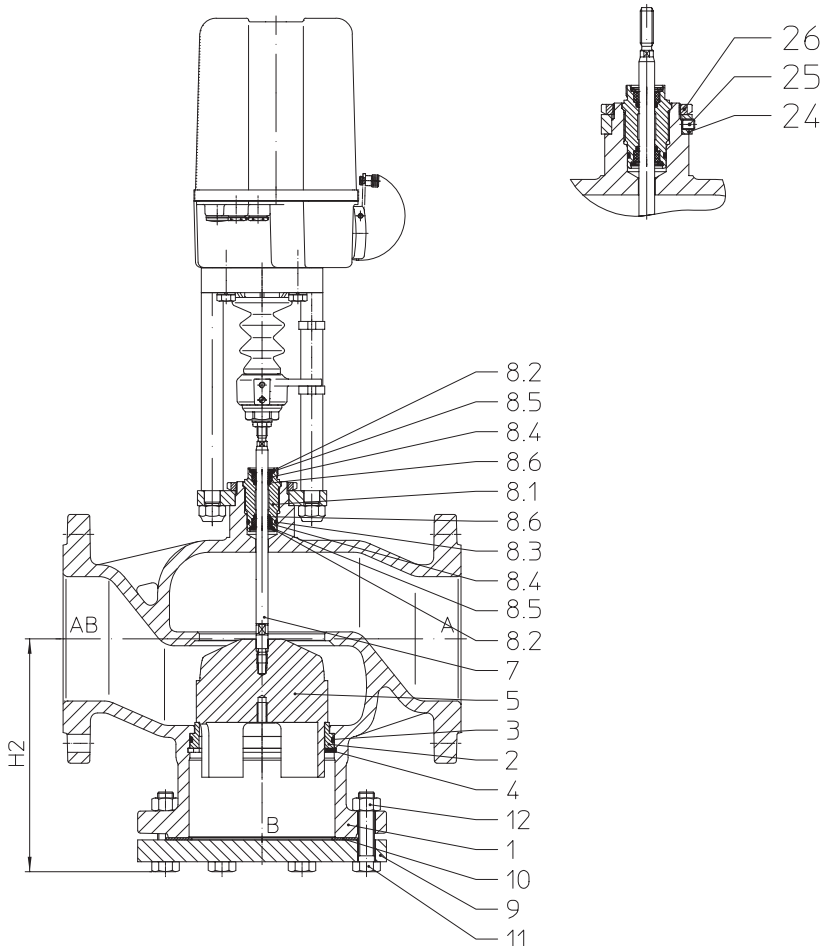

Габаритные размеры и масса

			DN	125	150
L			(мм)	400	480
Фиг. 485	H		(мм)	629	653
	H1		(мм)	200	210
	ARI-PREMIO 2,2 кН	PN16	(кг)	58	82
	H		(мм)	629	653
	H1		(мм)	200	210
	ARI-PREMIO 5 кН	PN16	(кг)	58,5	82,5
Фиг. 486	H		(мм)	629	653
	H2		(мм)	234	247
	ARI-PREMIO 2,2 кН	PN16	(кг)	67,5	94,5
	H		(мм)	629	653
	H2		(мм)	234	247
	ARI-PREMIO 5 кН	PN16	(кг)	68	95

Стандартные размеры фланцев см. на стр. 10.

Монтажная длина клапанов FTF базовой серии 1 согласно DIN EN 558

макс. допустимые давления закрытия при течении под затвор при P2 = 0.

Соблюдайте ограничения согласно таблице соотношений температур/давлений, см. стр. 8.

Для выбора затвора соблюдайте нормативные показатели согласно „Выбору ARI-STEVI“ см. технический паспорт.

		AB ← A	AB ← A
Тип 485 режим смесителя		Тип 486 прямопроходный режим	
DN		125	150
Седельное кольцо-Ø (мм)		126	151
Стандартные значения Kvs		220	320
Сниженные значения Kvs		--	--
Ход (мм)		40	
Макс. доп. дифференциальное давление при расходе (бар)		0,6	
Привод ARI-PREMIO 2,2 кН	Давление закрытия (бар)	1,1	0,7
	Время перемещения (с) (скорость перемещения 0,38 мм/с)	105	
Привод ARI-PREMIO 5 кН	Давление закрытия (бар)	3,3	2,2
	Время перемещения (с) (скорость перемещения 0,38 мм/с)	105	

Перечень деталей

Дет.	Обозначение	Фиг. 12.485	Фиг. 12.486
1	Корпус	EN-GJL-250, EN-JL1040	
2	Кольцо седла *	X20Cr13+QT, 1.4021+QT	
3	Кольцевое уплотнение *	EPDM	
4	Стопорное кольцо *	FSt	
5	Затвор *	X20Cr13+QT, 1.4021+QT	
6	Кольцевое уплотнение *	EPDM	
7	Шпindelь *	X6CrNiMoTi17-12-2, 1.4571	
8.1	Резьбовое соединение *	CuZn39Pb3, CW614N	
8.2	Стопорное кольцо *	CuSn8, CW453K	
8.3	Кольцевое уплотнение *	EPDM	
8.4	Втулка *	PTFE	
8.5	Шайба *	CuZn37, CW508L	
8.6	Кольцевое уплотнение *	EPDM	
9	Фланец *	--	S235JR, 1.0037
10	Уплотнение *	--	Центеллен
11	Шестигранные болты	--	5.6 - A2B
12	Шестигранная гайка	--	C35E - A2B
24	Поперечина	S235JR, 1.0037	
25	Установочн. винт	St-A2G	
26	Шлицевая гайка	St-A4G	

* Запасные части (Дет. 8.1 - 8.6 поставляются единым узлом)

Соблюдайте требования, содержащиеся в нормативной и технической документации!

В системах, отвечающих требованиям TRD 110, не допускается применение арматуры ARI из EN-JL1040.

На точность изготовления действует допуск по TRB 801 № 45 (по TRB 801 № 45 применение EN-JL1040 не допускается)

Инженер-конструктор установки отвечает за правильность выбора запорно-регулирующей арматуры.

Трехходовой регулирующей клапан с фланцами, для отопительных, вентиляционных и климатических установок - Фиг. 485

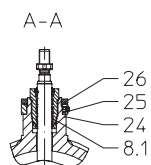
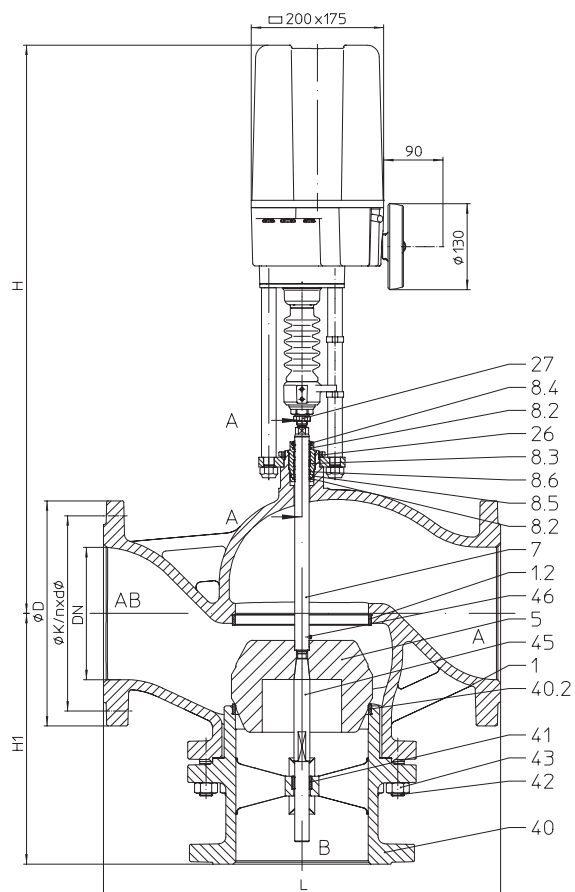

Фигура	Номинальное давление	Материал	Номинальный диаметр
12.485	PN16	EN-JL1040	DN200-250
Другие материалы и исполнения по запросу.			
Рабочая температура			
• 0°C до +130°C; с обогревом шпинделя до -10°C			
Уплотнение штока			
• Кольцевое уплотнение			
Исполнения затвора			
• Параболический затвор			
Направляющие устройства			
• doppelte Затвор-Направляющие устройства			
Графическая характеристика			
• А линейная / В линейная			
Диапазон регулирования			
• 30 : 1			
Класс герметичности (Седельное кольцо / Затвор-класс утечки)			
• 0,05% от Kvs			
Технические характеристики привода указаны в соответствующем техпаспорте к приводу.			

Области применения

Отопительные, вентиляционные, климатические установки, и т.д.
(Другие области применения - по запросу)

Некоторые из возможных рабочих сред

вода, вода с антифризом, и т.д.
(прочие рабочие среды - по запросу)

Габаритные размеры и масса

		DN	200	250
L		(мм)	600	730
Фиг. 485	H	(мм)	874	920
	H1	(мм)	379	439
	ARI-PREMIO 12/15 кН PN16	(кг)	173	283

Стандартные размеры фланцев см. на стр. 10.

Монтажная длина клапанов FTF базовой серии 1 согласно DIN EN 558

макс. допустимые давления закрытия при течении под затвор при P2 = 0.

Соблюдайте ограничения согласно таблице соотношений температур/давлений, см. стр. 8.

Для выбора затвора соблюдайте нормативные показатели согласно „Выбору ARI-STEVl“ см. технический паспорт.

		DN	200	250
Тип 485 режим смесителя 				
Седельное кольцо-Ø (мм)			201	251
Стандартные значения Kvs			630	1000
Сниженные значения Kvs			--	--
Ход (мм)				65
Макс. доп. дифференциальное давление при расходе (бар)				0,6
Привод ARI-PREMIO 12 кН	Давление закрытия (бар)		3,3	2,1
	Время перемещения (с) (скорость перемещения 0,38 мм/с)			171
Привод ARI-PREMIO 15 кН	Давление закрытия (бар)		4,2	2,7
	Время перемещения (с) (скорость перемещения 0,38 мм/с)			171

Перечень деталей

Дет.	Обозначение	Фиг. 12.485
1	Корпус	EN-GJL-250 , EN-JL1040
1.2	Кольцо седла *	X20Cr13+QT, 1.4021+QT
3	Кольцевое уплотнение *	EPDM
4	Стопорное кольцо *	FSt
5	Затвор *	X20Cr13+QT, 1.4021+QT
6	Кольцевое уплотнение *	EPDM
7	Шпindelь *	X6CrNiMoTi17-12-2, 1.4571
8.1	Резьбовое соединение *	CuZn39Pb3, CW614N
8.2	Кольцевое уплотнение *	EPDM
8.3	Направляющая лента *	PTFE
8.4	Грязесъемник *	Polyurethan
8.5	Кольцевое уплотнение *	EPDM
8.6	Смазывающее вещество *	
24	Поперечина	S235JR, 1.0037
25	Установочн. винт	St-A2G
26	Шлицевая гайка	St-A4G
40	Патрубок	EN-GJS-400-18U-LT, EN-JS1049
40.1	Кольцо седла	X20Cr13+QT, 1.4021+QT
41	Направляющая втулка	X20Cr13+QT, 1.4021+QT
42	Шпилька	25CrMo4, 1.7218
43	Шестигранная гайка	C35E, 1.1181
44	Уплотнительная прокладка	Графит
45	Направляющая затвора	X20Cr13+QT, 1.4021+QT
46	Установочн. винт	A2

* Запасные части (Дет. 8.1 - 8.5 поставляются единым узлом)

Соблюдайте требования, содержащиеся в нормативной и технической документации!

В системах, отвечающих требованиям TRD 110, не допускается применение арматуры ARI из EN-J11040.

Трехходовой регулирующий клапан с резьбовым подсоединением, для отопительных, вентиляционных и климатических установок - Фиг. 487

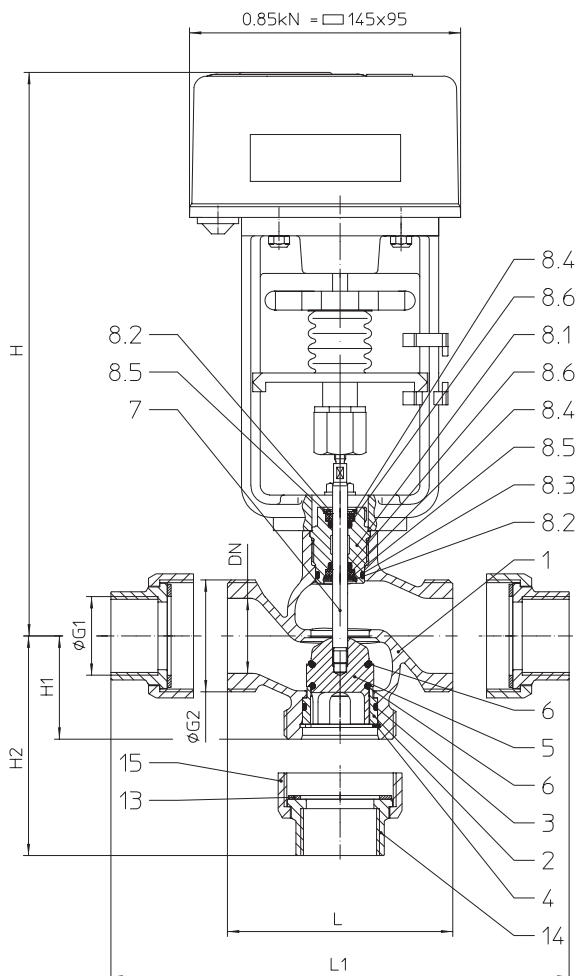

Фигура	Номинальное давление	Материал	Номинальный диаметр
72.487	PN16	CC491K	DN15-50
72.488	PN16	CC491K	DN15-50
Другие материалы и исполнения по запросу.			
Рабочая температура			
• 0°C до +130°C; с обогревом шпинделя до -10°C			
Уплотнение штока			
• Кольцевое уплотнение			
Исполнения затвора			
• Параболический затвор / шлицевой затвор			
Направляющие устройства			
• Направляющая шпинделя и посадочного кольца			
Графическая характеристика			
• А равнопроцентная / В линейная			
Диапазон регулирования			
• 30 : 1			
Класс герметичности (Седельное кольцо / Затвор-класс утечки)			
• металл / EPDM - класс утечки 1 DIN 3230 T3 BN при поданном давлении закрытия			
Технические характеристики привода указаны в соответствующем техпаспорте к приводу.			

Области применения

Отопительные, вентиляционные, климатические установки, и т.д.
(Другие области применения - по запросу)

Некоторые из возможных рабочих сред

вода, вода с антифризом, и т.д.
(прочие рабочие среды - по запросу)

Проходной регулирующий клапан с резьбовым подсоединением, для отопительных, вентиляционных и климатических установок - Фиг. 488

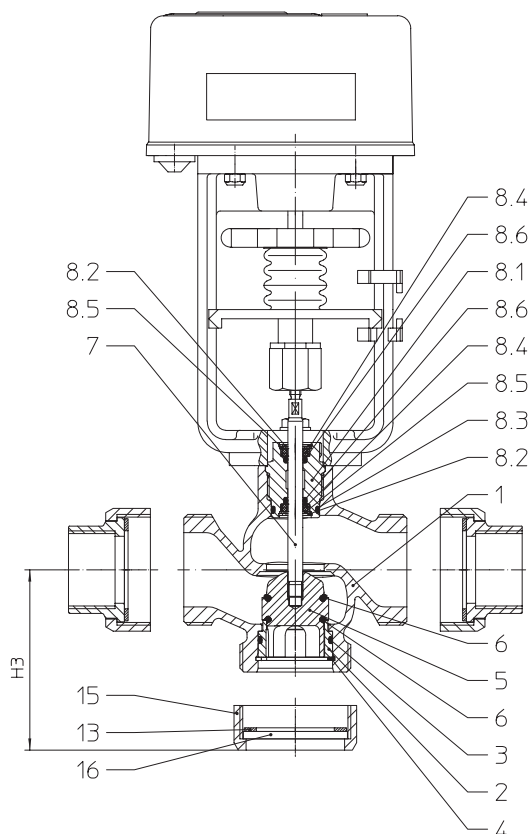

Габаритные размеры и масса

		DN	15	20	25	32	40	50
Ø G1			G 1/2	G 3/4	G 1	G 1 1/4	G 1 1/2	G 2
Ø G2			G 1 1/8	G 1 1/4	G 1 1/2	G 2	G 2 1/4	G 2 3/4
L	(мм)		80	90	110	120	130	150
L1	(мм)		128	138	166	186	199	223
Фиг. 487	H	(мм)	283	283	289	293	302	302
	H1	(мм)	55	55	55	55	60	65
	H2	(мм)	79	79	83	88	95	102
	ARI-PACO 0,85 кН	PN16	(кг)	2,9	3,1	3,7	4,6	5,2
Фиг. 488	H	(мм)	283	283	289	293	302	302
	H1	(мм)	55	55	55	55	60	65
	H3	(мм)	65	65	66	67	72	77
	ARI-PACO 0,85 кН	PN6/16	(кг)	2,9	3,1	3,7	4,6	5,2

Монтажная длина клапанов FTF базовой серии 1 согласно DIN EN 558

макс. допустимые давления закрытия при течении под затвор при P2 = 0.

Соблюдайте ограничения согласно таблице соотношений температур/давлений, см. стр. 8.

Для выбора затвора соблюдайте нормативные показатели согласно „Выбору ARI-STEV1“ см. технический паспорт.

		Тип 487 режим смесителя			Тип 488 прямопроходный режим		
DN		15	20	25	32	40	50
Седельное кольцо-Ø (мм)		18	21	27	31	41	51
Стандартные значения Kvs		4	6,3	10	16	25	40
Сниженные значения Kvs		2,5 / 1,6 / 1,0 / 0,63	4	6,3	10	16	25
Ход (мм)		14					
Привод ARI-PACO 0,85 кН	Давление закрытия (бар)	16	16	11,3	8,3	4,4	2,6
	Время перемещения (с) (Скорость перемещения 0,11 мм/с)	127					

Перечень деталей

Дет.	Обозначение	Фиг. 72.487	Фиг. 72.488
1	Корпус	CuSn5Zn5Pb5-C, CC491K	
2	Кольцо седла *	X20Cr13+QT, 1.4021+QT	
3	Кольцевое уплотнение *	EPDM	
4	Стопорное кольцо *	FSt	
5	Затвор *	CuZn39Pb3, CW614N	
6	Кольцевое уплотнение *	EPDM	
7	Шпindelь *	X6CrNiMoTi17-12-2, 1.4571	
8.1	Резьбовое соединение *	CuZn39Pb3, CW614N	
8.2	Стопорное кольцо *	CuSn8, CW453K	
8.3	Кольцевое уплотнение *	EPDM	
8.4	Втулка *	PTFE	
8.5	Шайба *	CuZn37, CW508L	
8.6	Кольцевое уплотнение *	EPDM	
13	Уплотнение *	Центеллен	
14	Вкладыш	TMP / хром.	--
15	Накидная гайка	TMP / хром.	
16	Заглушка	--	S235JR, 1.0037

* Запасные части

Соблюдайте требования, содержащиеся в нормативной и технической документации!

На точность изготовления действует допуск по TRB 801 № 45.

Инженер-конструктор установки отвечает за правильность выбора запорно-регулирующей арматуры.

Стандартные размеры фланцев

DN			15	20	25	32	40	50	65	80	100	125	150	200	250
PN6	ØD	(мм)	80	90	100	120	130	140	160	190	210	--	--	--	--
PN6	ØK	(мм)	55	65	75	90	100	110	130	150	170	--	--	--	--
PN6	n x Ød	(мм)	4 x 11	4 x 11	4 x 11	4 x 14	4 x 14	4 x 14	4 x 14	4 x 18	4 x 18	--	--	--	--
PN16	ØD	(мм)	95	105	115	140	150	165	185	200	220	250	285	340	405
PN16	ØK	(мм)	65	75	85	100	110	125	145	160	180	210	240	295	355
PN16	n x Ød	(мм)	4 x 14	4 x 14	4 x 14	4 x 18	4 x 18	4 x 18	4 x 18	8 x 18	8 x 18	8 x 18	8 x 22	12 x 22	12 x 26

Номинальное давление/температура согласно DIN EN 1092-2

Материал			-10°C до 120°C	120°C	130°C
EN-JL1040	PN6	(бар)	6	6	5,8
EN-JL1040	PN16	(бар)	16	16	15,5

Номинальное давление-температура согласно DIN EN 1092-3

Материал			-10°C до 20°C	100°C	130°C
CC491K	PN16	(бар)	16	16	16

Промежуточные значения макс. допустимого рабочего давления можно определить путем линейной интерполяции между последовательно низшим и высшим значением температуры данной таблицы температур/давлений.

При заказе укажите:

- Номер фигуры
- Номинальный диаметр
- Номинальное давление
- Материал корпуса
- Исполнение затвора
- Значение Kvs
- Уплотнение штока
- Исполнение привода

Пример:

Фиг. 12.485, номинальный диаметр DN 50, номинальное давление PN16, материал корпуса EN-JL1040, режим смесителя, Kvs 40, уплотнение шпинделя - кольца круглого сечения, привод ARI-PACO 0,85 кН, Y 24B AC.

Габариты в мм Масса в кг Давление в бар(изб.) 1 бар \triangleq 10 ⁵ Па \triangleq 0,1 мПа Kvs в м ³ /ч
--



Техника с будущим.

качественное немецкое оборудование

ARI-Armaturen Albert Richter GmbH & Co. KG, D-33756 Schloß Holte-Stukenbrock,
Тел. +49 (0)5207 / 994-0, Факс +49 (0)5207 / 994-158 или 159 Интернет: <http://www.ari-armaturen.com> E-mail: info.vertrieb@ari-armaturen.com